

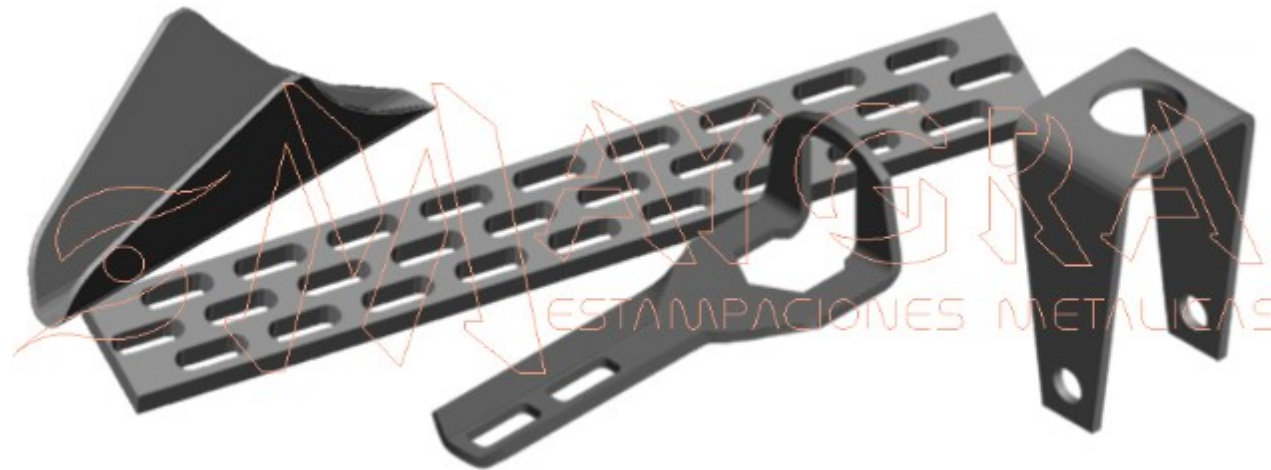

ZUBEHÖRKATALOG FÜR LANDWIRTSCHAFTLICHE MASCHINEN

**PRÄGUNG UND TIEFZIEHUNG VON KÄLTE METALLEN
HERSTELLUNG VON TIEFZIEHWERKZEUGS
STANZEN, LASERSCHNEIDEN UND ABKANTEN**



MATRICES Y GRABADOS, S.L.

Polígono Industrial Sepes - C/ Ganadería, parcela 35

Tel. +34 974 591 579

Mob. +34 636 268 349

Fax +34 974 225 626

22006 HUESCA (SPANIEN)

www.maygra.com

comercial@maygra.com



www.maygra.com



comercial@maygra.com

- INDEX -

JOHN DEERE HALTERUNG TEIL FÜR MÄHDRESCHER	3
ENTGRANNERBLECHER FÜR MÄHDRESCHER	3
PFLUGSCHAR FÜR MÄHDRESCHER IASA	4
JOHN DEERE MITTELARMFEDER	4
VERKAUFSBEDINGUNGEN	5



ALLE MAßE SIND AUF MILLIMETER



JOHN DEERE HALTERUNG TEIL FÜR MÄHDRESCHER

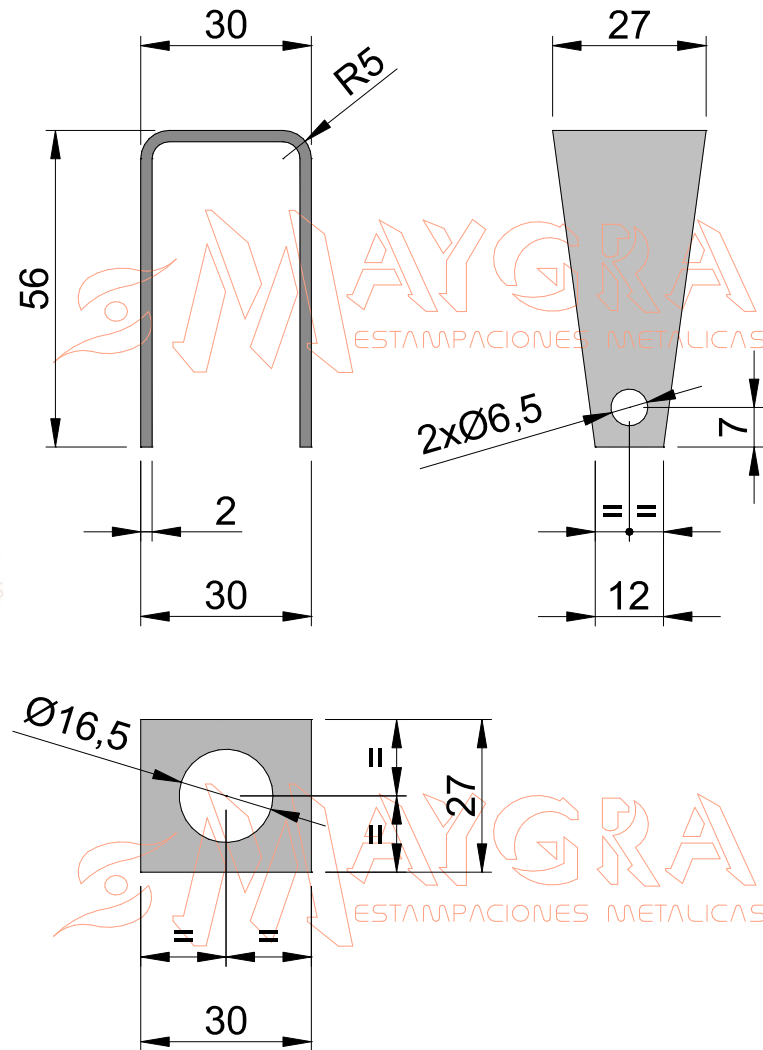

KODE	WERKSTOFF	DICKE	VERPACKUNG
PSD	VERZINKTES BLECH	2 mm	200 Stücke

ENTGRANNERBLECHER FÜR MÄHDRESCHER

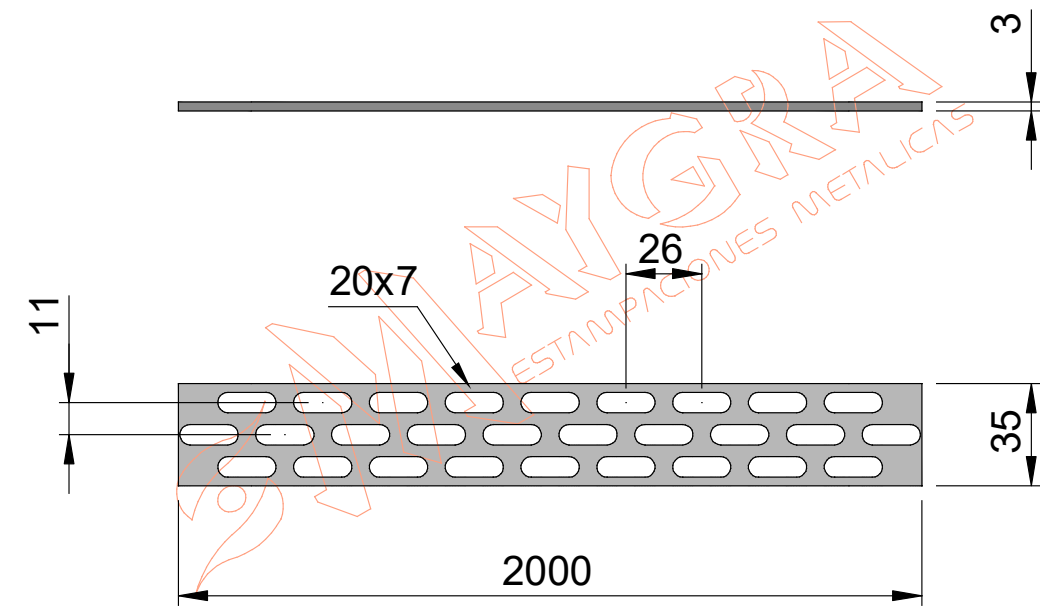
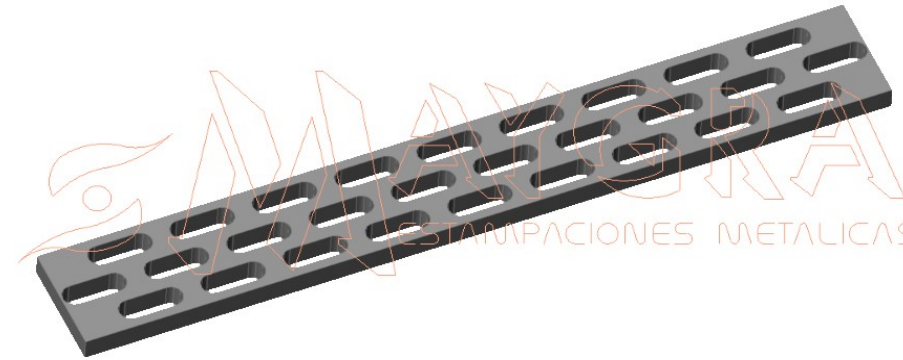

KODE	WERKSTOFF	DICKE	VERPACKUNG
CD	STAHLBLECH	3 mm	22 Stücke

PFLUGSCHAR FÜR MÄHDRESCHER IASA

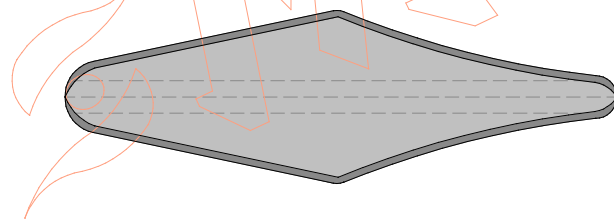
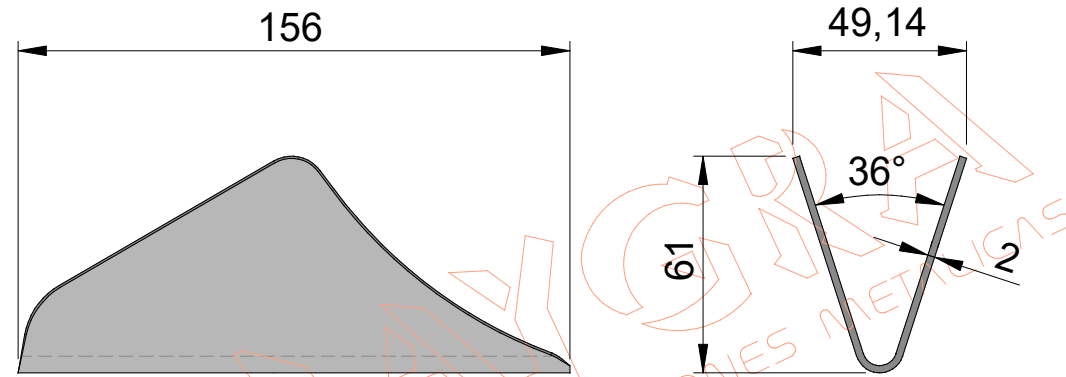
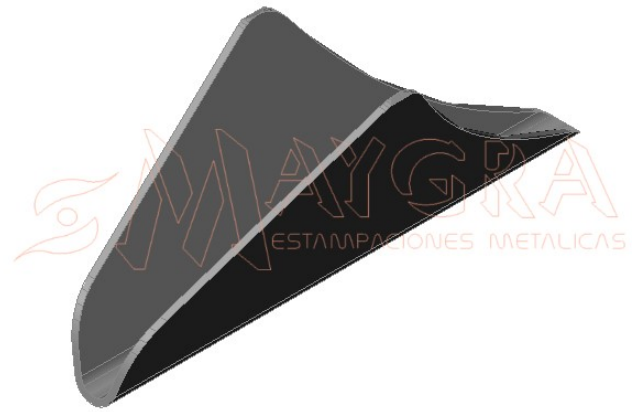

KODE	WERKSTOFF	DICKE	VERPACKUNG
RC	STAHLBLECH	2 mm	50 Stücke

JOHN DEERE MITTELARMFEDER

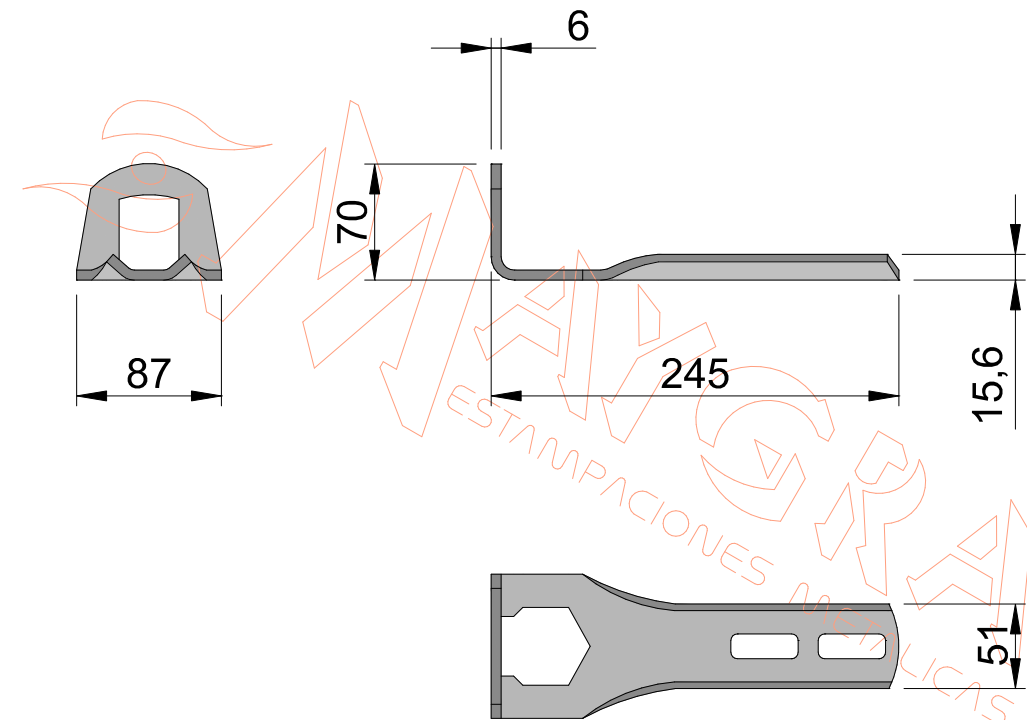

KODE	WERKSTOFF	DICKE	VERPACKUNG
MBC	STAHLBLECH	6 mm	70 Stücke

WIR BITTEN SIE, UNSERE VERKAUFSBEDINGUNGEN AUFMERKSAM ZU LESEN

1 - ALLGEMEINE BEDINGUNGEN

Der Kunde erklärt die folgende Verkaufsbedingungen zu kennen und zu akzeptieren.
Alle Verkäufe und Materiallieferungen unterliegen folgenden Bedingungen.

2 - PREISE

Die Preise unseres Tarifs können jederzeit ohne Vorankündigung geändert werden.
Die anwendbaren Preise sind die zum Zeitpunkt der Bestellung und deren Bestätigung geltenden Preise.

3 - BESTELLUNGEN

Alle Bestellungen müssen per E-mail oder per Fax übermittelt werden.
Bei Bestellungen unter einem Warenwert von 100,00 € erfolgt ein Kostenzuschlag in Höhe von 10,00 €.
Jede von MAYGRA gelieferte Ware bleibt durch einen Eigentumsvorbehalt deren Eigentum, bis zur vollständigen Kaufpreiszahlung.

4 - ZAHLUNGSBEDINGUNGEN

Alle unseren Handelsgeschäfte werden von einer Kreditversicherungsanstalt versichert.
Handelsgeschäfte ohne Risikobewilligung müssen vor Versand der Ware bezahlt werden.
Die folgenden Zahlungsbedingungen unterliegen dem Gesetz 15/2010 vom 5. Juli.
Die erste Bestellung wird im Voraus bezahlt.

Die Zahlungsbedingungen nach der erste Bestellung, werden die folgende sein:

- Vorauszahlung wird 3% Skonto gewährt.
- 60 Tage Rechnungsdatum
- 45 Tage mit zwei festen Zahlungsterminen
- 30 Tage mit einem festen Zahlungstermin.

Es wird wegen Urlaubzeit keine Ausnahme in der Bezahlungsfälligkeit angenommen werden.
Im Falle einer Zahlungsverzögerung reservieren wir uns das Recht, bei Rückgabe der Ware Finanzierungszinsen und entsprechende Kosten zu fakturieren sowie das Guthabenkonto bis zur vollständigen Zahlung zu schließen.

5 - TRANSPORTZWISCHENFÄLLE

Im Falle von irgendeiner Anomalie, sichtbaren Schäden, beschädigter Verpackung oder möglichen verdeckten Schäden soll es schriftlich bei Erhalt der Ware im Lieferschein angegeben werden. Dies muss innerhalb von 24 Stunden nach Erhalt der Ware per E-mail oder per Fax MAYGRA mitgeteilt werden. Eine Kopie des Lieferscheines mitsam entdeckten Anomalien bzw. Schäden muss auch enthalten sein. Beanstandungen werden nicht akzeptiert, wenn der entsprechende Vorbehalt nicht zuvor im Lieferschein vermerkt wurde.

6 - RÜCKGABE DER WARE

Die Rückgabe der Ware wird nur binnen 15 Tagen nach Empfang der Ware angenommen werden. Nach Ablauf dieser Frist wird MAYGRA keine Rückkehr der Ware übernehmen. Eine Rückgabe der Ware wird ohne die expliziten Bestätigung und Zulassung unseres Unternehmens nicht angenommen.
Die Ware muss immer frachtfrei an unser Unternehmen in der Originalverpackung zurückgegeben werden.
Es werden keine Bearbeitungskosten akzeptiert.

7 - GERICHTSBARKEIT

Die Annahme der Ware bedeutet die Konformität mit unseren "Verkaufsbedingungen".
Im Streitfall hat sich der Käufer den Gerichten von Huesca zu unterwerfen und dabei auf seine eigene Gerichtsbarkeit gemäß Artikel 55 der Zivilprozessordnung zu verzichten.



1967 GRÜNDUNG DER FIRMA

MATRICES Y GRABADOS, S.L.

Polígono Industrial Sepes - C/ Ganadería, parcela 35

Tel. +34 974 591 579

Mob. +34 636 268 349

Fax +34 974 225 626

22006 HUESCA (SPANIEN)

www.maygra.com

comercial@maygra.com



www.maygra.com



comercial@maygra.com